

5x uitbreekpoort $\varnothing 20$

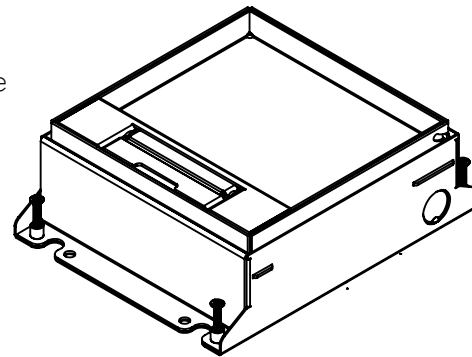

linker scheidingschot omhoog buigen

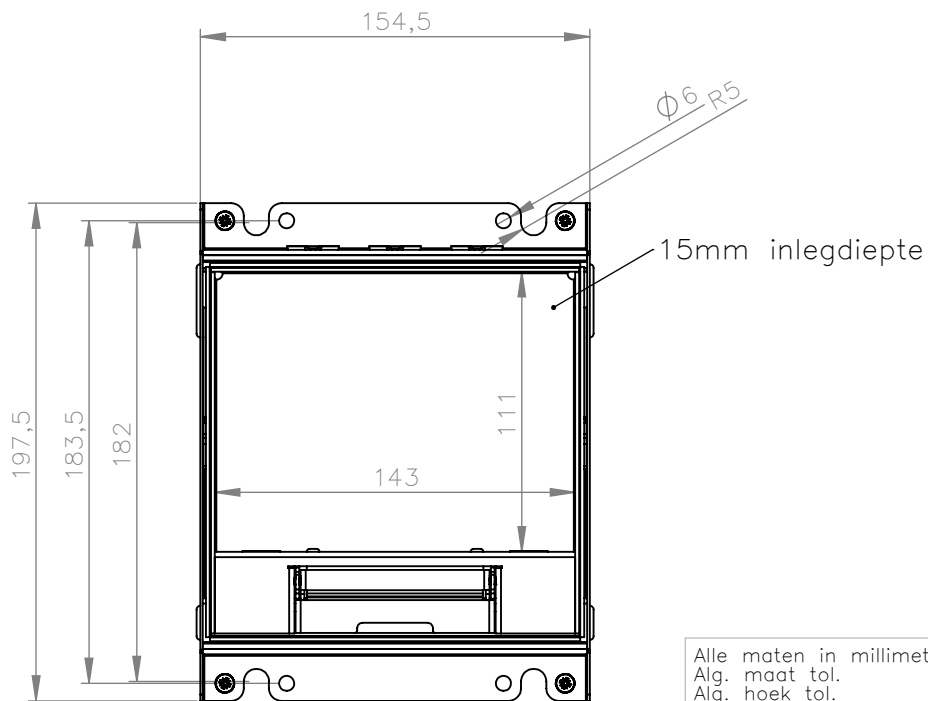
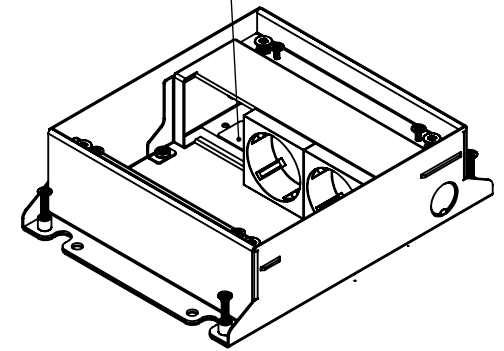

Alle maten in millimeters
 Alg. maat tol. $\pm 0,25$
 Alg. hoek tol. $\pm 0,25^\circ$
 Gereedschap R

Tekening nummer
776.0320

Omschrijving, project
 Powerbox 150, tbv 55 mm instort



Projectinformatie

Opmerking
 2x wcd, 1x m45

Getek.	Datum	Revisie
BR	7-3-2016	24-8-2017

DO NOT SCALE DRAWING
 Materiaal, nabehandeling
 Sendzimir / RVS

HPL HURKMANS PLATWERK BV
 Ontwerp en copyright Hurkmans Plaatwerk BV
 niets uit deze tekening mag zonder schriftelijke toestemming
 worden vermenigvuldigd of gebruikt door derden

A4

28-8-2017

Gewicht in gram: 2164.6

Schaal: 1:3

Pagina 1 van 2